



Bedienungsanleitung



**Ballhalter ø 30 cm für 1 Gymnastikball
bis max. 85 cm, weiß**

Art.-Nr. 03902

▶▶▶ [zum Produkt...](#)

Ballregale, Schalen & Ständer

▶▶▶ [zur Kategorie...](#)

Lesen Sie diese Anleitung vor der Anwendung genau durch. Befolgen Sie die Hinweise und bewahren Sie die Gebrauchsanweisung sorgfältig auf.

ALLGEMEINES

Der Ballhalter ermöglicht Ihnen eine platzsparende und sichere Aufbewahrungsmethode für einen Gymnastikball. An der Wand montiert, nimmt der darauf gelagerte Gymnastikball fast keinen Platz mehr weg, ein Wegrollen des Balles wird ebenfalls verhindert.

Die Halterung mit einem Durchmesser von 30 cm bietet Platz für einen Gymnastikball mit einem maximalen Durchmesser von 85 cm. Die Aufbewahrungshilfe für Bälle wird mit dem mitgelieferten Montagematerial, wie rechts beschrieben, an der Wand befestigt.

WARNHINWEISE

Verwenden Sie den Ballhalter nur für seinen vorgesehenen Zweck. Belasten Sie den Ballhalter nicht mit Gegenständen die schwerer als 3 kg sind. Eine höhere Belastung kann zu Verformungen oder Beschädigungen am Ballhalter führen. Hängen Sie sich auf keinen Fall selbst an den Ballhalter.

Eine unsachgemäße Verwendung des Produkts kann zu Schäden oder Verletzungen am Ballhalter oder an Personen führen.

LIEFERUMFANG UND MONTAGEMATERIAL

Im Lieferumfang enthalten:

- 2x Schrauben
- 2x Dübel

Zusätzlich benötigt:

- 1x Bohrer (Bohrmaschine)
- 1x Schraubenschlüssel

Optional:

- 1x Wasserwaage
- 1x Bleistift

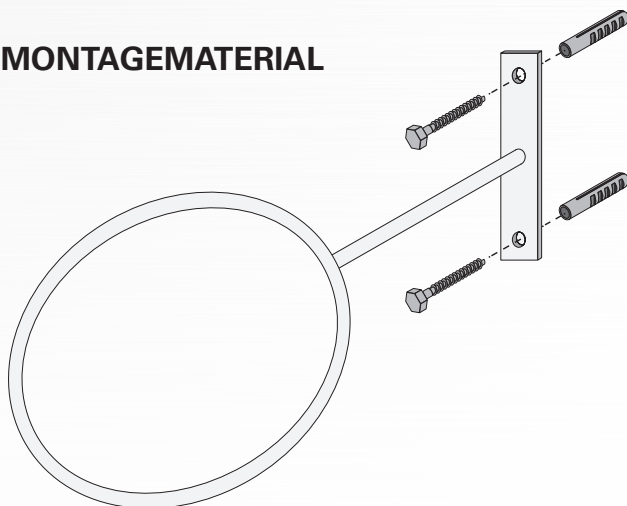

MONTAGEANLEITUNG

Um den Ballhalter zu montieren, benötigen Sie zusätzlich zum mitgelieferten Montagematerial, einen Bohrer und Schraubenschlüssel in der jeweils passenden Größe.

Bitte stellen Sie sicher, dass die Beschaffenheit Ihrer Wand dazu geeignet ist, den Ballhalter inklusive Gymnastikball zu tragen. Beachten Sie, dass das mitgelieferte Montagematerial nicht für alle Wände geeignet ist und Sie ggf. auf spezielle Dübel zurückgreifen müssen.

Halten Sie den Ballhalter dort an die Wand, wo er später hängen soll. Ihr Ballhalter sollte möglichst gerade ausgerichtet sein, damit er seinen Zweck erfüllen kann. Sie können sich hierzu eine Wasserwaage zur Hilfe nehmen.

Markieren Sie nun die beiden Stellen, an denen Sie anschließend bohren müssen.

Legen Sie den Ballhalter beiseite und bohren Sie die zwei Löcher in der erforderlichen Größe und Tiefe in die Wand.

Stecken Sie nun die beiden mitgelieferten Dübel in die Löcher. Anschließend können Sie den Ballhalter erneut in Position bringen und mit den mitgelieferten Schrauben befestigen.

Bitte überprüfen Sie vor der Benutzung, dass Ihr Ballhalter ordnungsgemäß befestigt ist.

PRODUKTEIGENSCHAFTEN

	Ballhalter ø 30 cm für 1 Gymnastikball bis max. 85 cm, weiß
Art.-Nr.	03902
Farbe	weiß
Max. Belastbarkeit	3 kg
Material	Metall
Gewicht	580 g
Maße (BxTxH)	31x58x12 cm
Ursprungsland	Made in Taiwan



==== www.sport-tec.de ====

Sport-Tec GmbH
Physio & Fitness

Lemberger Straße 255
D-66955 Pirmasens

Tel.: +49 (0) 6331 1480-0

Fax: +49 (0) 6331 1480-220

E-Mail: info@sport-tec.de

Web: www.sport-tec.de